

[www.rubig.com](http://www.rubig.com)

**RUBIG**  
DRIVING SUCCESS

**Befestigungs-  
technik**  
**Klappstecker**

Sicherheit durch Qualität



Besuchen Sie unseren Webshop  
[www.rubig-shop.com](http://www.rubig-shop.com)



## SICHERHEITS- KLAPPSTECKER

Schaft mit Sicherheitsraste aus gesenkgeschmiedetem Stahl, vergütet auf 1.200 – 1.400 N/mm<sup>2</sup>; Bügel aus Federstahldraht; galvanisch verzinkt und gelb dickschichtpassiviert. Die in der DIN 11023 geforderten Mindestwerte werden von RÜBIG-Sicherheitsklappsteckern deutlich übertroffen.

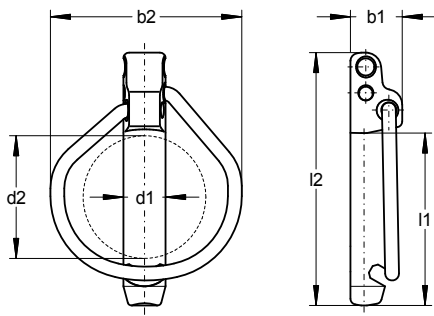

Größe	Bestellnr.	d1	d2	l1	l2	b1	b2
4x27	02380000	3,8	20	24	39,5	11	29
5x32	02470000	4,7	25	29	48	11	34
6x27	02580000	5,8	20	25	40,5	11	29
6x42	02550000	5,5	32	42	63	13,5	49
8x42	02750000	7,5	32	42	63	13,5	49
8x62	02750200	7,5	53	62	83	20	69
10x45	02950000	9,5	32	45	66	14	49
10x55	02950200	9,5	45	55	77	14,5	58
10x65	02950300	9,5	53	65	85	21,5	67
10x100	02950600	9,5	80	100	123,5	25	100
12x45-	02110000	10,5	32	45	66	14	49
12x45+	02120000	11,5	32	45	66	14	49
12x55+	02120200	11,5	45	55	77	14,5	60
12x65	02120300	11,5	53	65	85	21,5	67
12x75	02120400	11,5	60	75	95	21,5	81
12x100	02120600	11,5	80	100	123,5	25	100
17x60	02160000	15,5	53	60	80	20	67,5
17x75	02160200	15,5	60	75	95	21,5	81
17x100	02160400	15,5	80	100	123,5	25	100
17x125	02160800	15,5	105	125	155	30	132



## DIN-FEDERSTECKER

Form nach DIN 11024, aus Federstahldraht, galvanisch verzinkt und gelb chromatiert

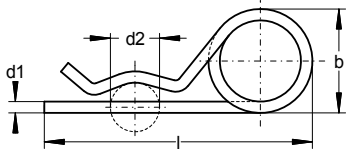

Größe	Bestellnr.	d1	d2	l	b
2,5	04252801	2,25	9 - 11,2	54	25
3,2	04282801	2,8	11,2 - 14	61	26
4	04362801	3,6	14 - 20	78	27
5	04452801	4,5	20 - 26	97	34
6,3	04562801	5,6	26 - 34	115	36
7	04632801	6,3	34 - 45	146	42
8	04702801	7	45 - 56	172	44



## FEDERSTECKER

aus Federstahldraht, galvanisch verzinkt und gelb chromatiert. Für maximale Haltekraft bei großem Anwendungsbereich.

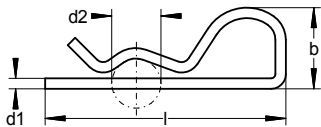

Größe	Bestellnr.	l	b	d2
2,5*	04252000	58	21	10 - 20
3,6*	04362000	83	29	20 - 30
4,5	04452000	105	41	25 - 40

\* auch in rostfreier Ausführung erhältlich



## DIN-KLAPPSTECKER

entsprechen allen in der DIN 11023 geforderten Abmessungen und Mindestwerten. Schaft aus gesenkgeschmiedetem Stahl, Bügel aus Federstahldraht; galvanisch verzinkt und gelb dickschichtpassiviert. Einzelne Größen auch in rostfreier Ausführung lieferbar.

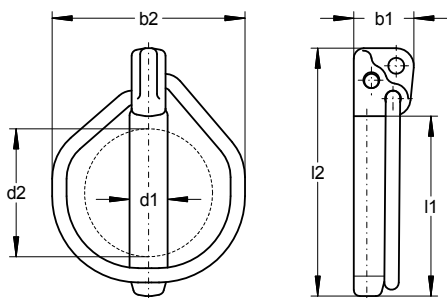

Größe	Bestellnr.	d1	d2	l1	l2	b1	b2
4x27	01382000	3,8	20	27	42	11	29
5x32	01472000	4,7	25	32	48	11	34
5x42	01472200	4,5	32	42	63	13,5	50
6x27	01582000	5,8	20	27	43	11	29
6x42	01552000	5,5	32	42	63	13,5	49
8x42	01752000	7,5	32	42	63	13,5	49
8x62	01752900	7,5	53	62	83	20	69
10x45	01952000	9,5	32	45	62	15	49
10x55	01952200	9,5	45	55	72	15	59
10x65	01952300	9,5	53	65	85	21,5	67
10x100	01952500	9,5	80	100	123,5	25	100
12x45-	01112000	10,5	32	45	62	15	50
12x45+	01122000	11,5	32	45	62	15	50
12x55+	01122200	11,5	45	55	72	15	59
12x65	01122300	11,5	53	65	85	21,5	67
12x75	01122400	11,5	60	75	95	21,5	81
12x100	01122500	11,5	80	100	123,5	25	100
17x60	01162000	15,5	53	60	80	20	67,5
17x75	01162200	15,5	60	75	95	21,5	81



## KOMMERZ- KLAPPSTECKER

Schaft aus gesenkgeschmiedetem Stahl, Bügel aus Federstahldraht; galvanisch verzinkt und gelb dickschichtpassiviert.

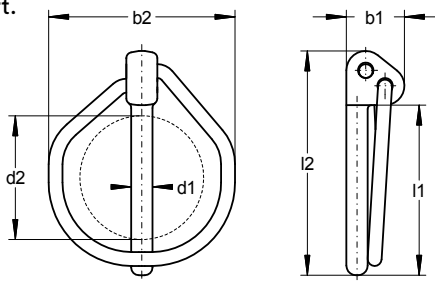

Größe	Bestellnr.	d1	d2	l1	l2	b1	b2
5,5	03552000	5,5	32	44	59	15	49
7,5	03752000	7,5	32	44	59	15	49
9,5	03952000	9,5	32	44	59	15	49
10,5	03112000	10,5	32	44	59	15	49



## SCHNELLKUPPLER

Schaft aus gesenkgeschmiedetem Stahl, vergütet, Bügel aus Federstahldraht; galvanisch verzinkt und gelb dickschichtpassiviert. Ersatzteil für Schnellkuppelsysteme.

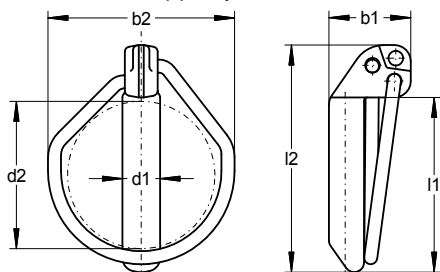

Größe	Bestellnr.	d1	d2	l1	l2	b1	b2
K II	01122700	11	48	52	68	25	58
K III	01162700	15,5	54	60	80	31	69



## ROHR- KLAPPSTECKER

Schaft aus gesenkgeschmiedetem Stahl, entspricht den Anforderungen der DIN 11023, Bügel aus Federstahldraht, galvanisch verzinkt und dickschichtpassiviert, einzelne Größen auch in rostfreier Ausführung lieferbar.

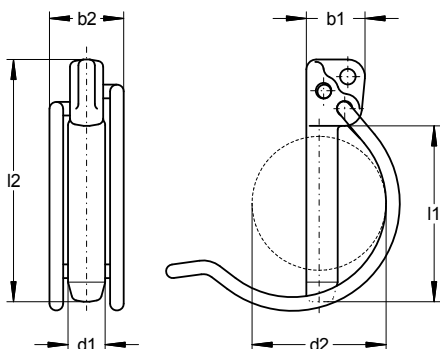

Größe	Bestellnr.	d1	d2	l1	l2	b1	b2
5×32	06472500	4,7	30	32	48	11	16
5×42	06472502	4,5	35	42	63	13,5	20
6×42	06552500	5,5	35	42	63	13,5	20
8×42	06752500	7,5	35	42	63	13,5	20
8×62	06752900	7,5	50	62	83	20	24
10×45	06952500	9,5	40	45	62	15	20
10×55	06952501	9,5	50	55	72	15	24
10×65	06952502	9,5	50	65	85	21,5	24
12×45-	06112500	10,5	40	45	62	15	20
12×45+	06122500	11,5	40	45	62	15	20
12×55+	06122501	11,5	50	55	72	15	24
12×65	06122502	11,5	50	65	85	21,5	24
12×75	06122504	11,5	65	75	95	21,5	25



## FORM-CLIP

Schaft aus gesenkgeschmiedetem Stahl, entspricht den Anforderungen der DIN 11023, Bügel aus Federstahldraht, galvanisch verzinkt und dickschichtpassiviert.

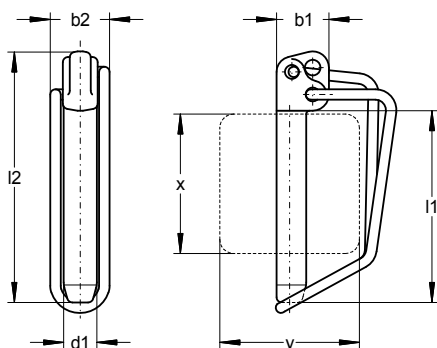

Größe	Bestellnr.	d1	x	y	l1	l2	b1	b2
6×42	06303055	5,5	30	30	42	63	13,5	18
8×42	06303075	7,5	30	30	42	63	13,5	18
8×62	06505075	7,5	50	50	62	83	20	19
10×45	06303095	9,5	30	30	45	62	15	18
10×55	06404095	9,5	40	40	55	72	15	19
10×65	06505095	9,5	50	50	65	85	21,5	21
10×100	06101000	9,5	75	65	100	124	25	22
12×45+	06303045	11,5	30	30	45	62	15	18
12×55+	06404012	11,5	40	40	55	72	15	19
12×65	06505012	11,5	50	50	65	85	21,5	21
12×75	06606012	11,5	60	60	75	95	21,5	22
12×100	06121000	11,5	75	65	100	124	25	23
12×100	06121001	11,5	90	55	100	124	25	22
17×75	06606016	15,5	60	60	75	95	21,5	23

www.rubig.com

**RUBIG**  
DRIVING SUCCESS



Druckfehler und technische Änderungen vorbehalten. Exportprospekt.



11/2018

Wir erweitern und verbessern unser Lieferprogramm ständig.  
Die aktuellen Neuerungen / Änderungen finden Sie unter:  
**www.rubig.com** sowie in unserem Webshop: **www.rubig-shop.com**.

## **Franz Rübiger & Söhne GmbH & Co KG**

Mitterhoferstraße 17  
4600 Wels  
Austria

t +43 (0) 7242 / 47 135 0  
f + 43 (0) 7242 / 47 135 2050  
st.office@rubig.com