

Diese Zeichnung ist geistiges Eigentum der Franz RÜBIG & Söhne GmbH & Co KG und darf weder an Dritte weitergegeben noch zum Nachbau verwendet werden!

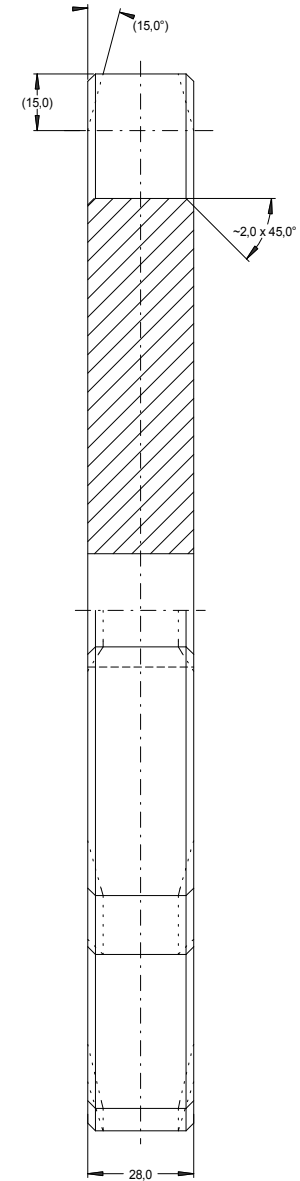

bei Ausführung als Brennschnitt:
ISO 9013 - IA

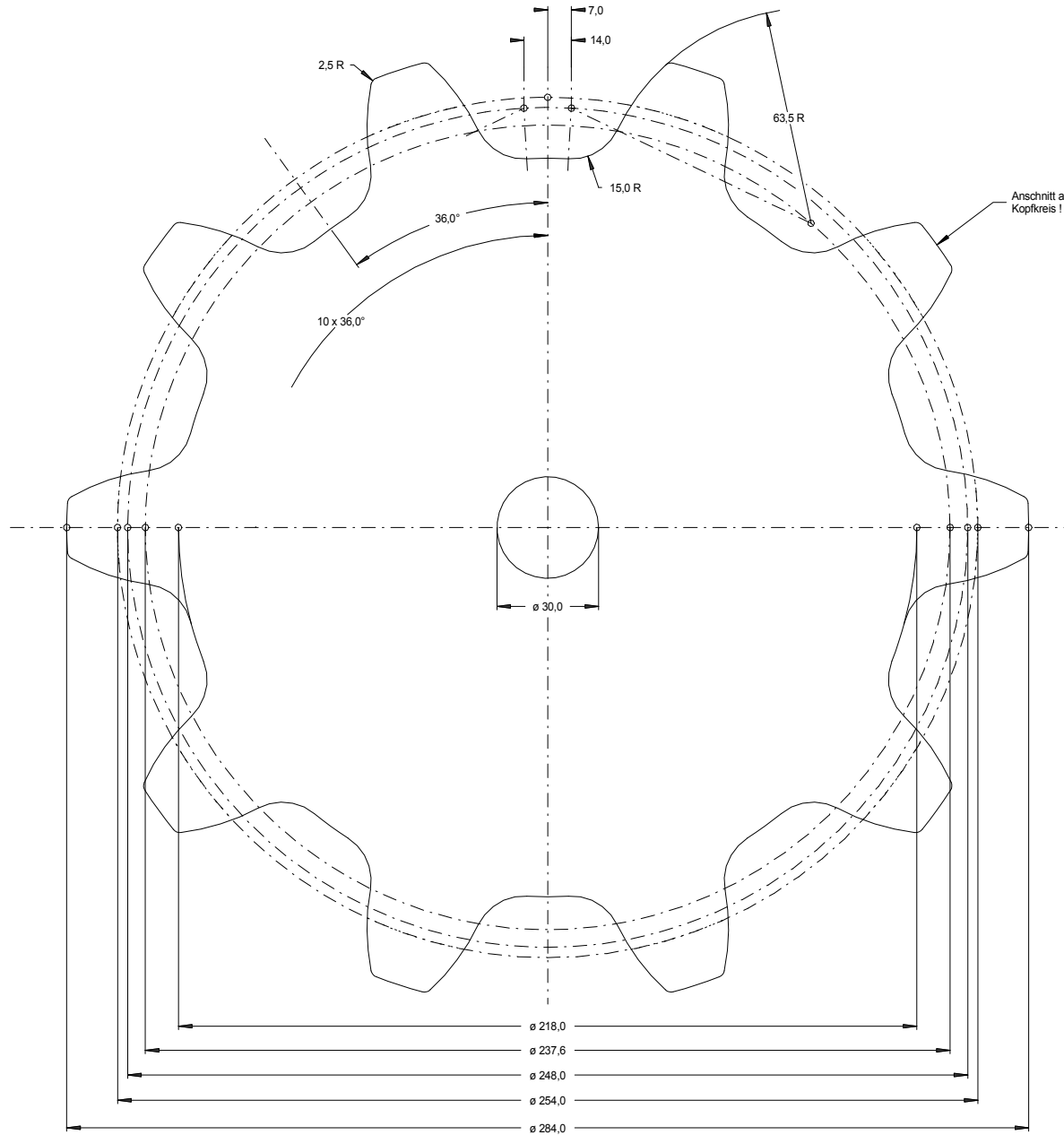

Material: S335JR		Index	Datum	Name	geändertes Merkmal
gezeichnet:	25.09.2020	Kreuzmayr	Behandlung:		
geprüft:			Franz RÜBIG & Söhne GmbH & Co KG		
freigegeben:			Gesenschmiede und Metallwarenfabrik		
gültig ab:			A-4600 Wels; Mitterhoferstr. 17		
Maßstab:	1:1		Zeichnung-Nr.:		Tel.: 07242/47135-0 Fax: 07242/47135-2103
			78100005		e-mail: schmiede.technik@rubig.com
					Internet: www.rubig.com
					Format: DIN A2
					Code: 78100005.SKF