

Diese Zeichnung ist geistiges Eigentum der Franz RÜBIG & Söhne GmbH&CoKG und darf weder an Dritte weitergegeben noch zum Nachbau verwendet werden!

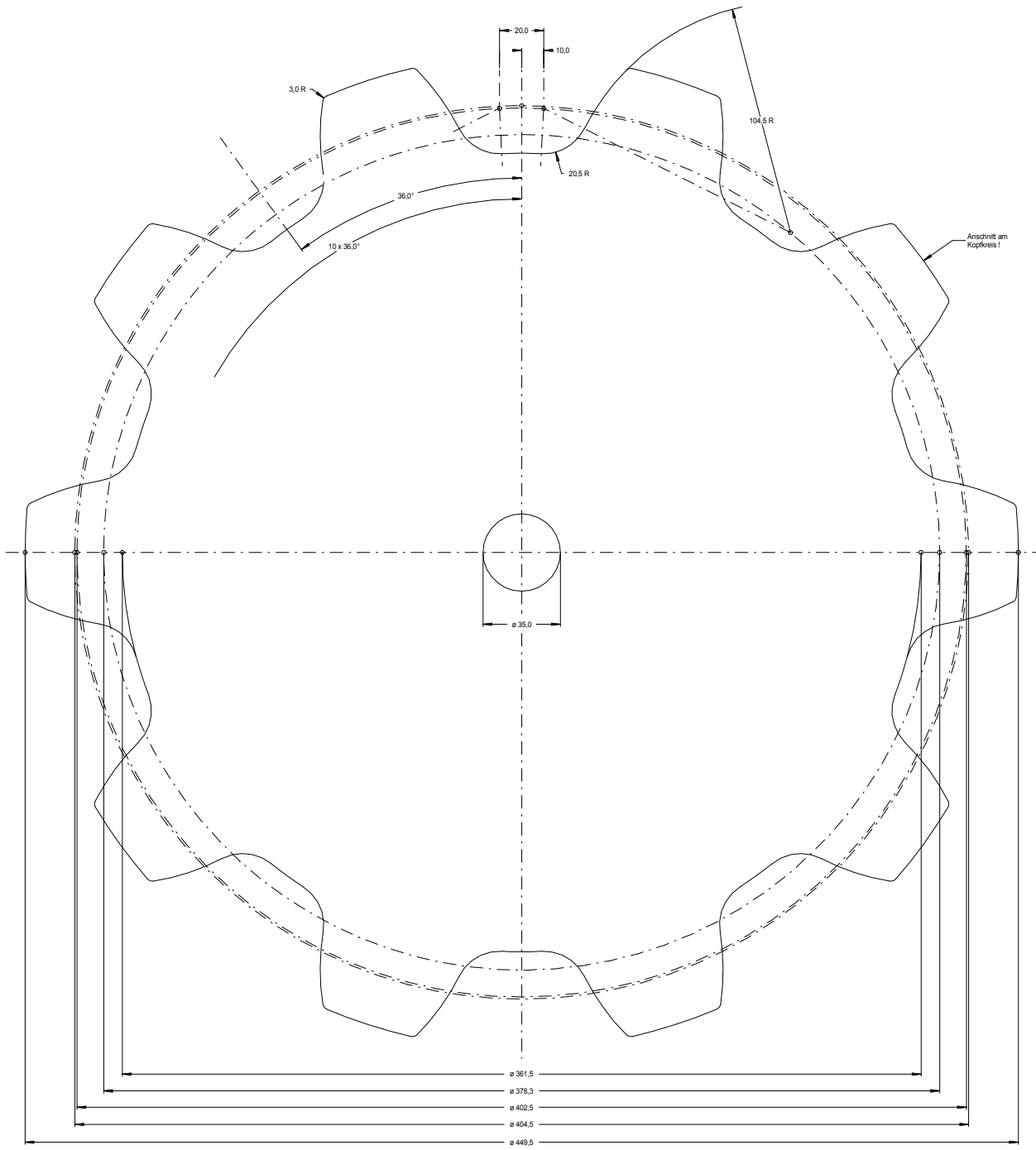

bei Ausführung als Brennschnitt:
ISO 9013 - IA

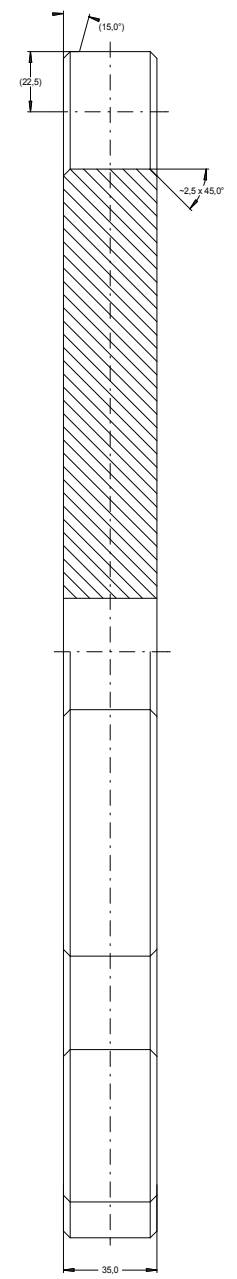

Material	Index	Datum	Name	geändertes Merkmal
S205LR				
gezeichnet:	17.11.09	Keszmayer	Behandlung	
geprüft:			Zug-Nr.: 12510000	
freigegeben:				
gültig ab:				
Maßstab:	1:1			Kettenrad T125/Z10
Franz RÜBIG & Söhne GmbH&CoKG Gesienkschmiede und Metallwarenfabrik A-6500 Weitz, MitterhofstraÙe 17 Tel.: 0724247135-0 Fax: 0724247135-2103 e-mail: schmiede.technik@rubig.com Internet: www.rubig.com				Formal: DIN A4 Code: 12510000.04E