

Diese Zeichnung ist geistiges Eigentum der Franz RÜBIG & Söhne GmbH & Co KG und darf weder ganz noch zum Teil weitergegeben oder zum Nachbau verwendet werden.

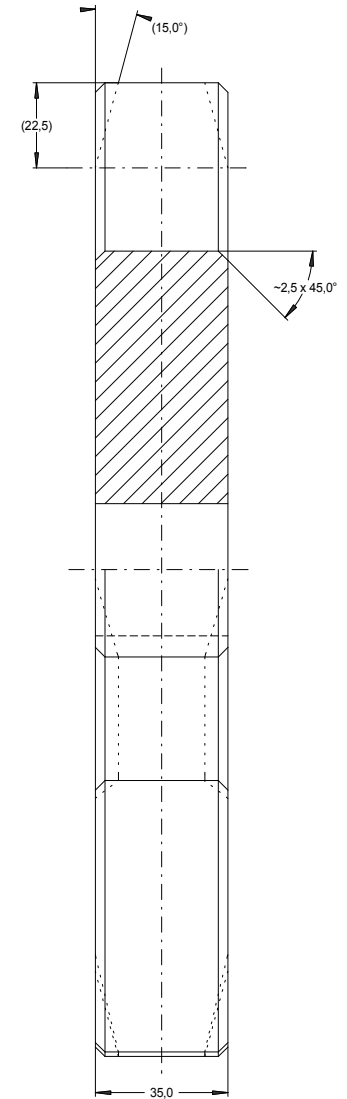
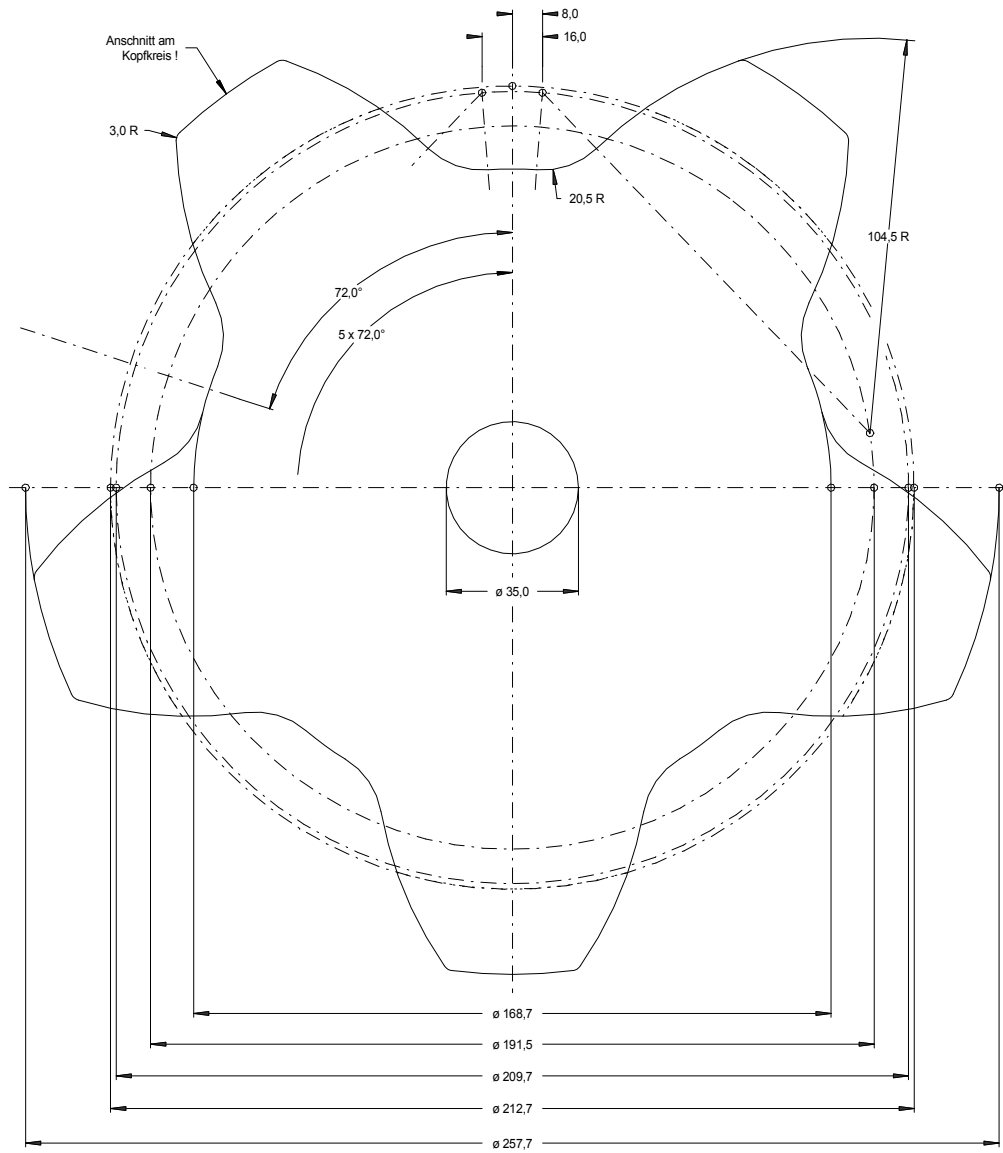

bei Ausführung als Brennschnitt:
ISO 9013 - IA

| | | Index | Datum | Name | geändertes Merkmal |
|--------------------------|----------|--------------------|-------|---|--------------------|
| Material: S355JR | | Behandlung: | | | |
| gezeichnet: | 17.11.09 | Kreuzmayr | | Franz RÜBIG & Söhne GmbH & Co KG Gesenkschmiede und Metallwarenfabrik A-4600 Wels; Mitterhoferstr. 17 Tel.: 07242/47135-0 Fax: 07242/47135-2103 e-mail: schmiede.technik@rubig.com Internet: www.rubig.com | |
| geprüft: | | | | | |
| freigegeben: | | Zchg.Nr.: 12505000 | | | |
| gültig ab: | | | | | |
| Maßstab: | | Format: DIN A2 | | | |
| 1:1 | | Code: 12505000.SKF | | | |
| Kettenrad T125/Z5 | | | | | |