

Diese Zeichnung ist geistiges Eigentum der Franz RÜBIG & Söhne GmbH&CoKG und darf weder in Drittel weiter gegeben noch zum Nachbau verwendet werden.

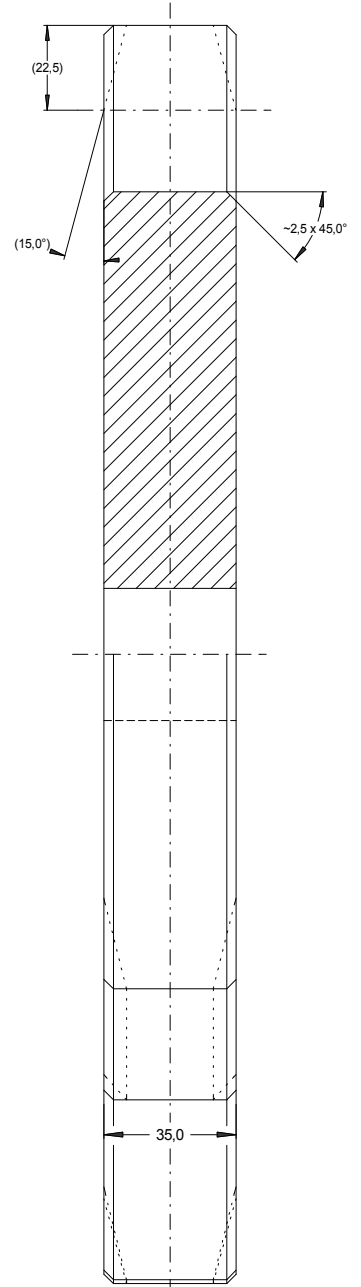
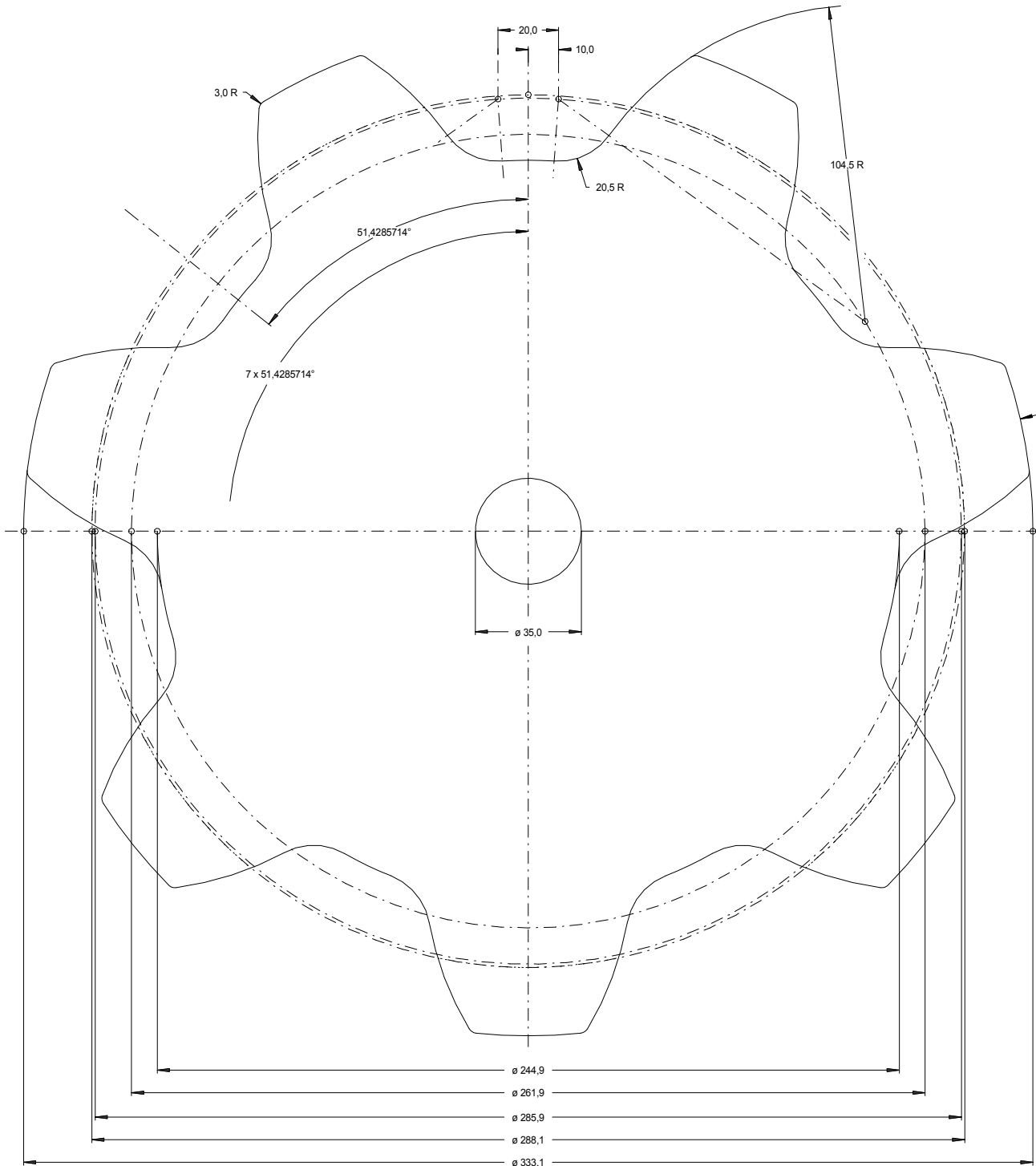

bei Ausführung als Brennschnitt:
ISO 9013 - IA

Material: S365JR		Index	Datum	Name	geändertes Merkmal
gezeichnet:	19.03.2010	Kreuzmayr			
geprüft:					
freigegeben:			Zchg.-Nr.:	12507000	
gültig ab:					
Maßstab:	1:1	Kettenrad T125/Z7			Format: DIN A2
					Code: 12507000.SKF

Franz RÜBIG & Söhne GmbH&CoKG
Gesenschmiede und Metallwarenfabrik
A-4600 Wels; Mitterhoferstr. 17
Tel.: 07242/47135-0 Fax: 07242/47135-2103
e-mail: schmiede.technik@rubig.com
Internet: www.rubig.com