

Diese Zeichnung ist geistiges Eigentum der Franz RÜBIG & Söhne GmbH&CoKG und darf weder an Dritte weiter gegeben noch zum Nachbau verwendet werden!

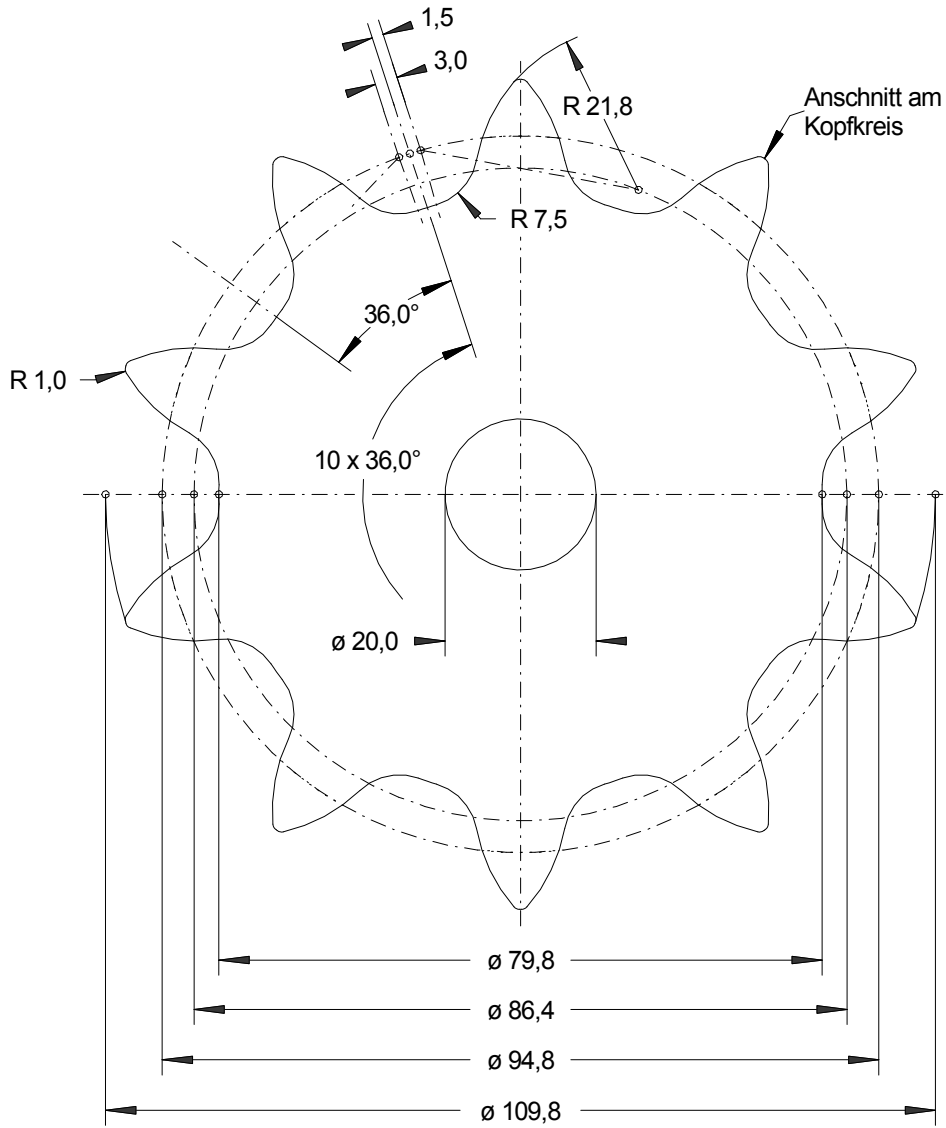

bei Ausführung als Brennschnitt:
ISO 9013 - IA



			Index	Datum	Name	geändertes Merkmal
Material: S355JR			Behandlung: gestrahlt			Franz RÜBIG & Söhne GmbH&CoKG Gesenkschmiede und Metallwarenfabrik A-4600 Wels; Mitterhoferstr. 17 Tel.: 07242/47135-0 Fax: 07242/47135-2103 e-mail: schmiede.technik@rubig.com Internet: www.rubig.com
gezeichnet:	16.06.2010	Kreuzmayr	Zchg-Nr.: 29100000			
geprüft:						
freigegeben:						
gültig ab:						Format: DIN A4
Maßstab: 1:1	Kettenrad T29,3/Z10					Zchg.Nr.: 29100000.SKF