

Diese Zeichnung ist geistiges Eigentum der Franz RÜBIG & Söhne GmbH&CoKG und darf weder an Dritte weiter gegeben noch zum Nachbau verwendet werden!

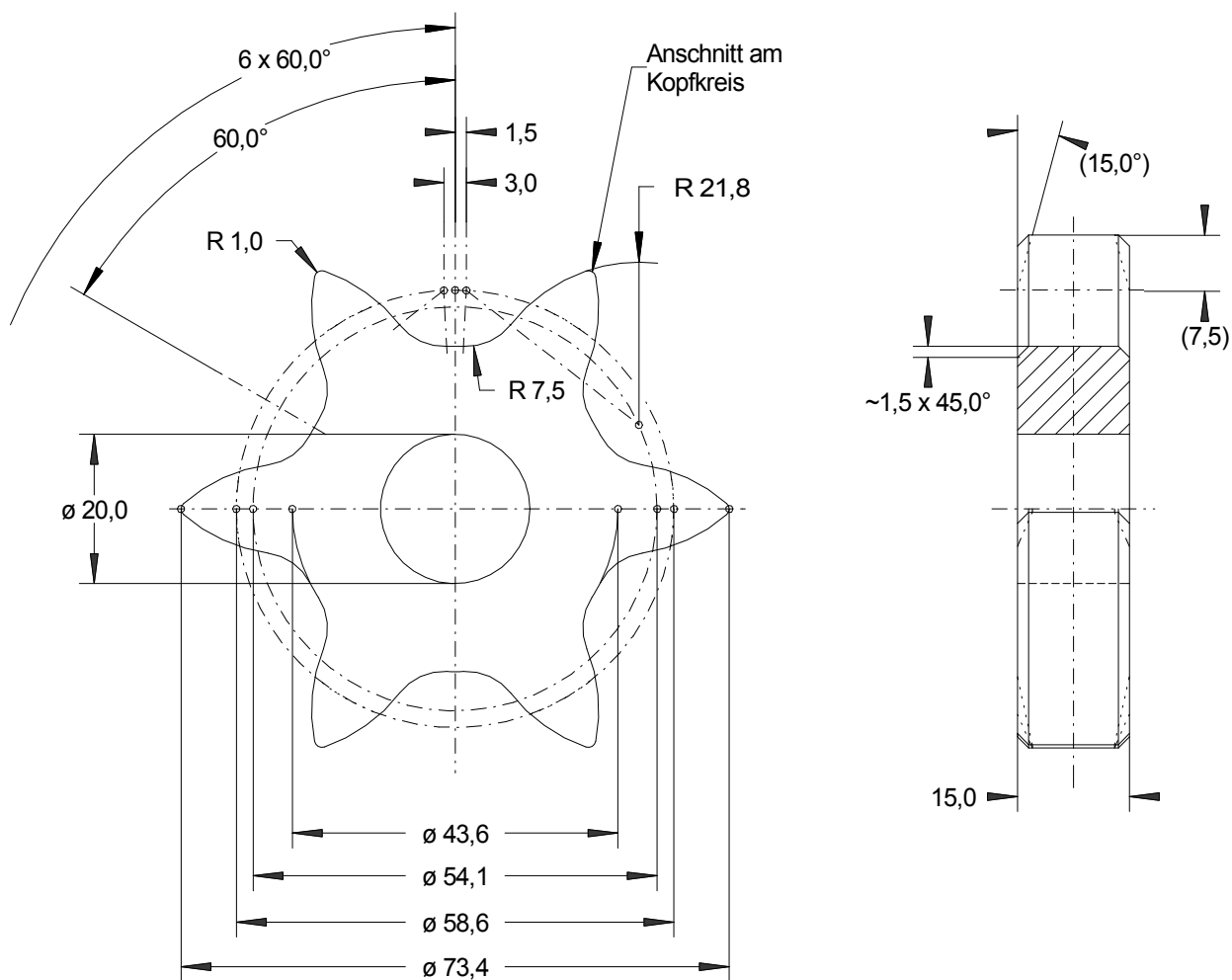

bei Ausführung als Brennschnitt:  
ISO 9013 - IA



			Index	Datum	Name	geändertes Merkmal
Material: S355JR			Behandlung: gestrahlt			
gezeichnet:	16.06.2010	Kreuzmayr	Zchg.-Nr.: <b>29060000</b>			
geprüft:						
freigegeben:						
gültig ab:						
Maßstab: <b>1:1</b>	<b>Kettenrad T29,3/3/6</b>					<b>Franz RÜBIG &amp; Söhne GmbH&amp;CoKG</b> Gesenkschmiede und Metallwarenfabrik A-4600 Wels; Mitterhoferstr. 17 Tel.: 07242/47135-0 Fax: 07242/47135-2103 e-mail: schmiede.technik@rubig.com Internet: www.rubig.com
						Format: DIN A4
						Zchg.Nr.: 29060000.SFK