

Diese Zeichnung ist geistiges Eigentum der Franz RÜBIG & Söhne GmbH&CoKG und darf weder an Dritte weiter gegeben noch zum Nachbau verwendet werden!

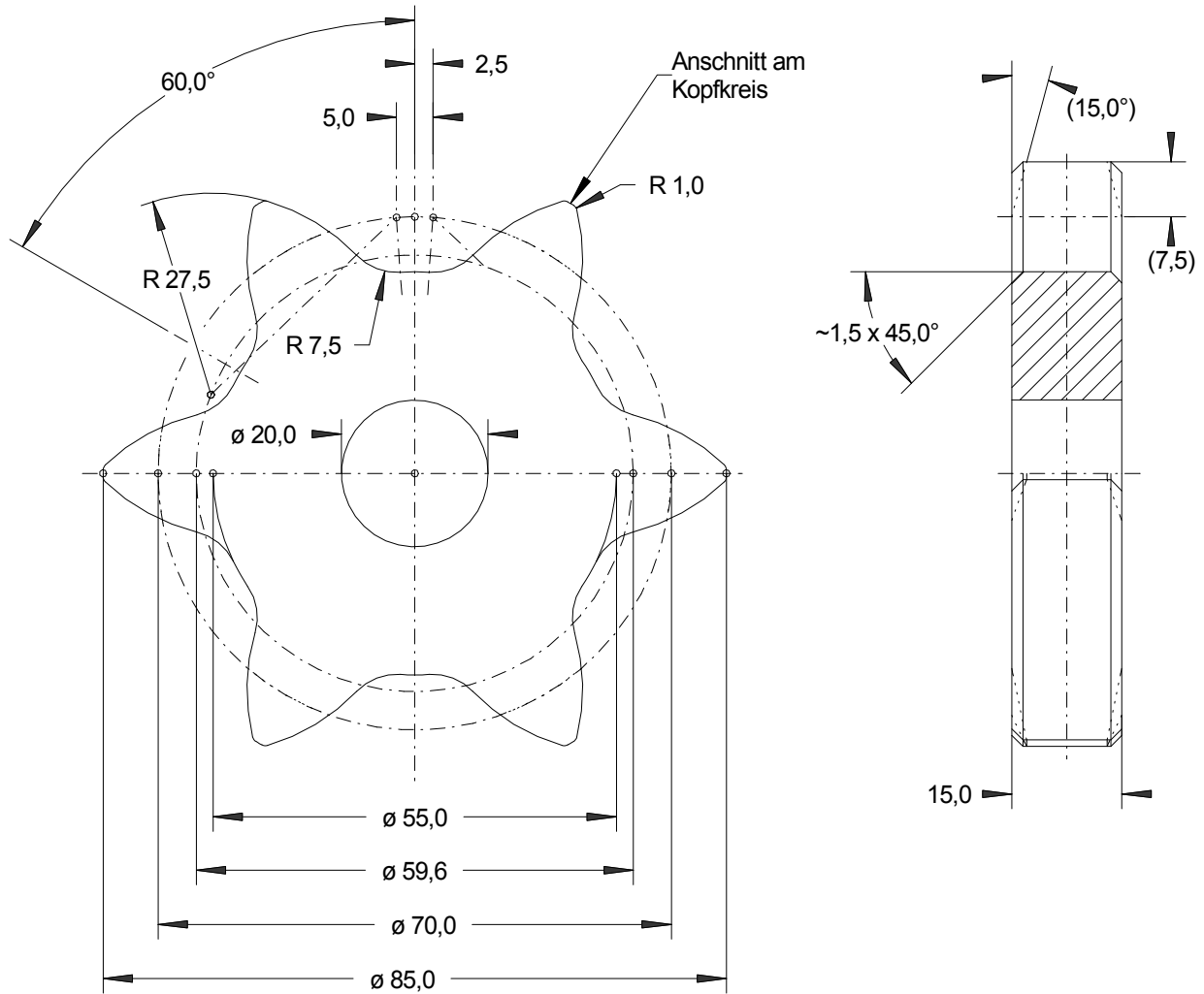

bei Ausführung als Brennschnitt:  
ISO 9013 - IA



			Index	Datum	Name	geändertes Merkmal
Material: S355J2G3 / 15mm			Behandlung: gestrahlt			<b>Franz RÜBIG &amp; Söhne GmbH&amp;CoKG</b> Gesenkschmiede und Metallwarenfabrik A-4600 Wels; Mitterhoferstr. 17 Tel.: 07242/47135-0 Fax: 07242/47135-2103 e-mail: schmiede.technik@rubig.com Internet: www.rubig.com
gezeichnet:	12.03.09	Kreuzmayr	Zchg.-Nr.:			
geprüft:			<b>35060000</b>			
freigegeben:						
gültig ab:						
Maßstab:	<b>Kettenrad T35/Z6</b>					Format: DIN A4
1:1						