

Diese Zeichnung ist geistiges Eigentum der Franz RÜBIG & Söhne GmbH&CoKG und darf weder an Dritte weiter gegeben noch zum Nachbau verwendet werden!

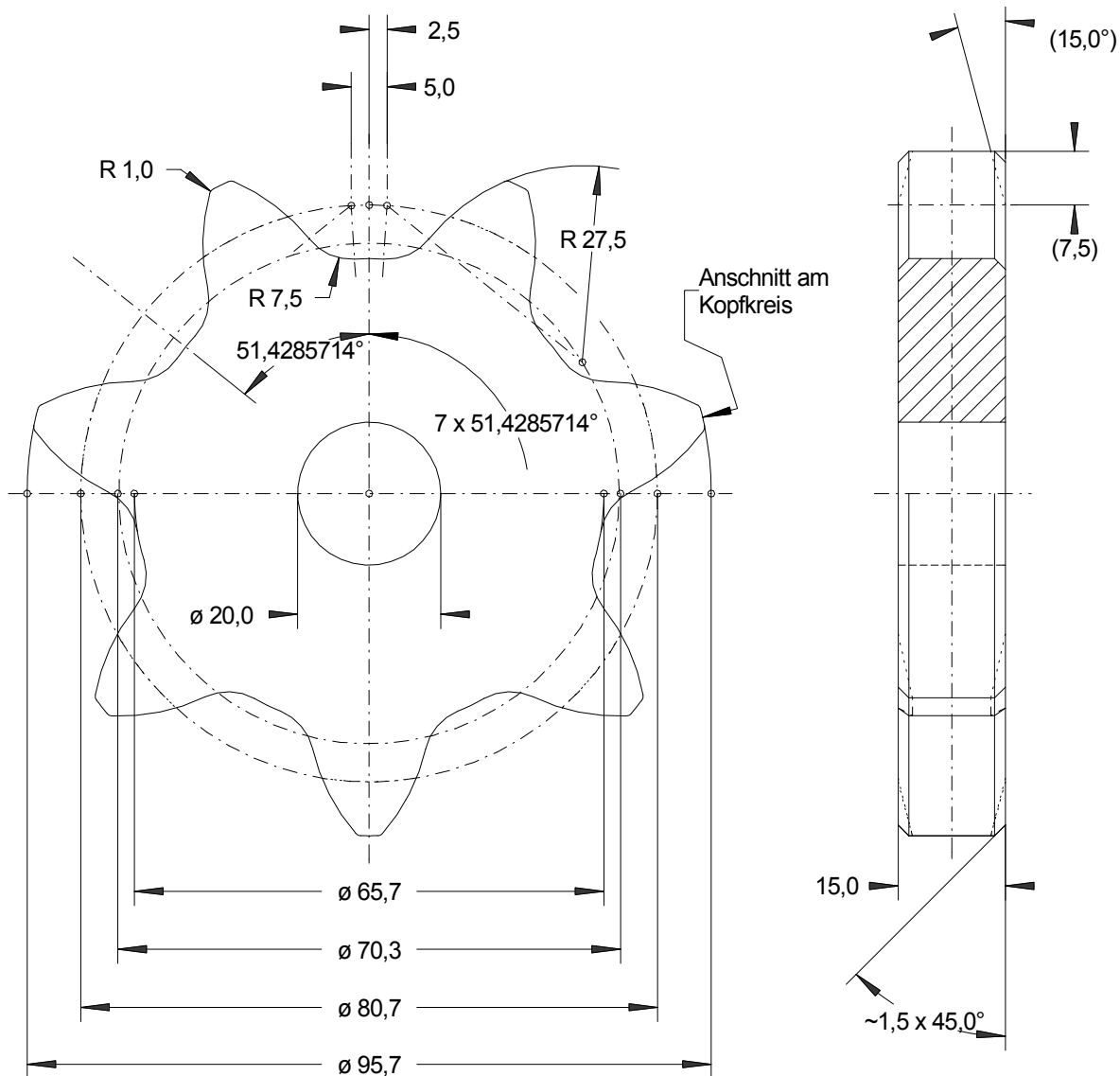

bei Ausführung als Brennschnitt:
ISO 9013 - IA



| | | | Index | Datum | Name | geändertes Merkmal |
|-------------------------|----------|-----------|--------------------------|-------|------|---|
| Material: S355JR / 15mm | | | Behandlung: gestrahlt | | | Franz RÜBIG & Söhne GmbH&CoKG Gesenkschmiede und Metallwarenfabrik A-4600 Wels; Mitterhoferstr. 17 Tel.: 07242/47135-0 Fax: 07242/47135-2103 e-mail: schmiede.technik@rubig.com Internet: www.rubig.com |
| gezeichnet: | 05.10.09 | Kreuzmayr | Zchg.-Nr.: | | | |
| geprüft: | | | 35070000 | | | |
| freigegeben: | | | | | | |
| gültig ab: | | | | | | |
| Maßstab: | 1:1 | | | | | Format: DIN A4 |
| | | | | | | Code: 35070000.SKf |

Kettenrad T35/Z7