

Diese Zeichnung ist geistiges Eigentum der Franz RÜBIG & Söhne GmbH&CoKG und darf weder an Dritte weiter gegeben noch zum Nachbau verwendet werden!

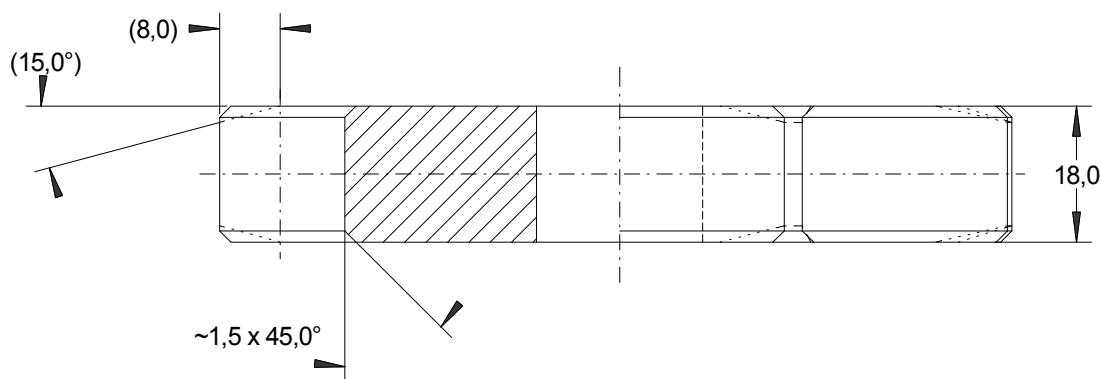

bei Ausführung als Brennschnitt:  
ISO 9013 - IA

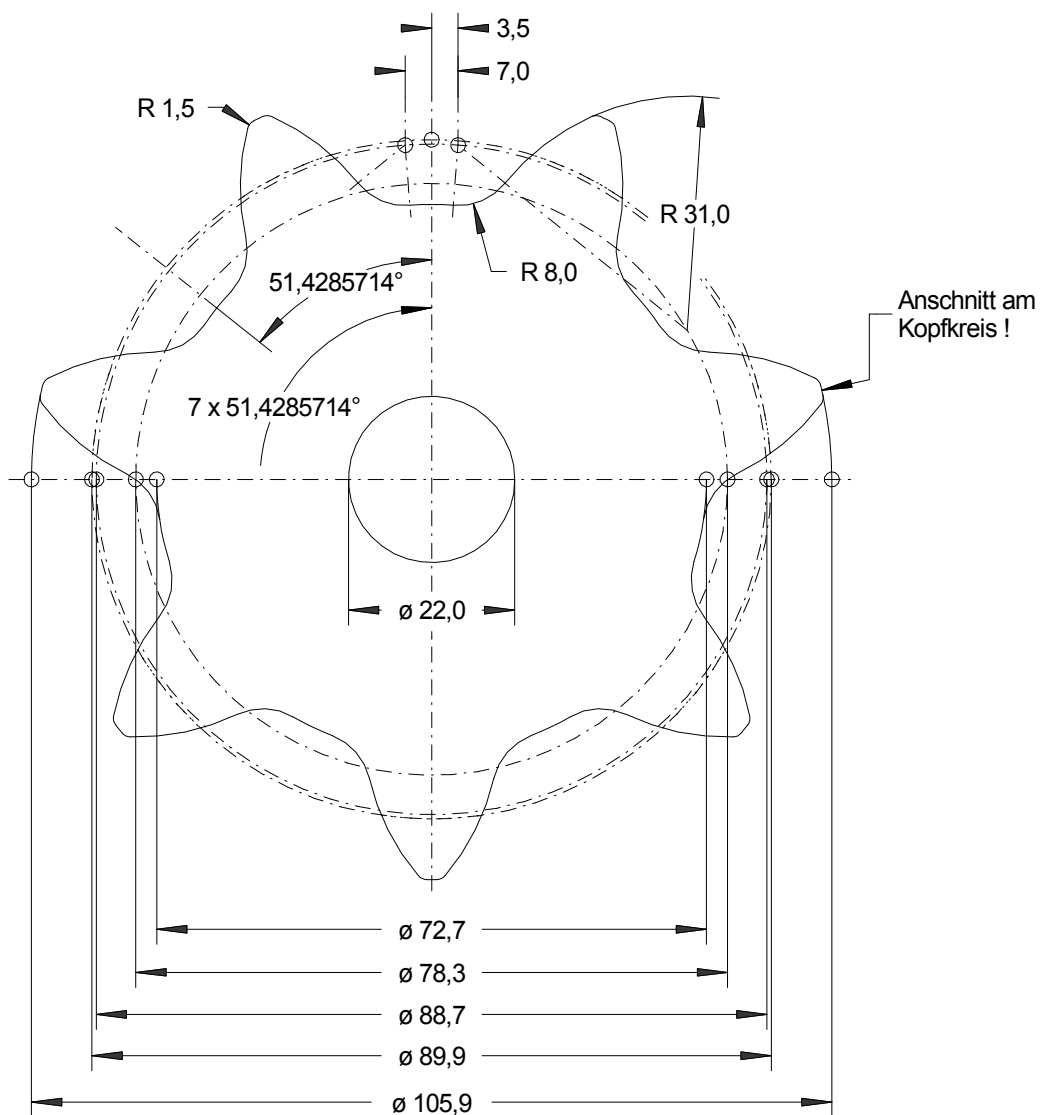
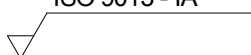

			Index	Datum	Name	geändertes Merkmal	
Material: S355JR			Behandlung: gestrahlt				<b>Franz RÜBIG &amp; Söhne GmbH&amp;CoKG</b> Gesenkschmiede und Metallwarenfabrik A-4600 Wels; Mitterhoferstr. 17 Tel.: 07242/47135-0 Fax: 07242/47135-2103 e-mail: schmiede.technik@rubig.com Internet: www.rubig.com
gezeichnet:	10.06.2010	Kreuzmayr	Zchg.-Nr.: <b>39070000</b>				
geprüft:							
freigegeben:							
gültig ab:							
Maßstab: <b>1:1</b>	<b>Kettenrad T39/Z7</b>					Format: DIN A4	
						Code: 39070000.SKF	