

Diese Zeichnung ist geistiges Eigentum der Franz RÜBIG & Söhne GmbH&CoKG und darf weder an Dritte weiter gegeben noch zum Nachbau verwendet werden!

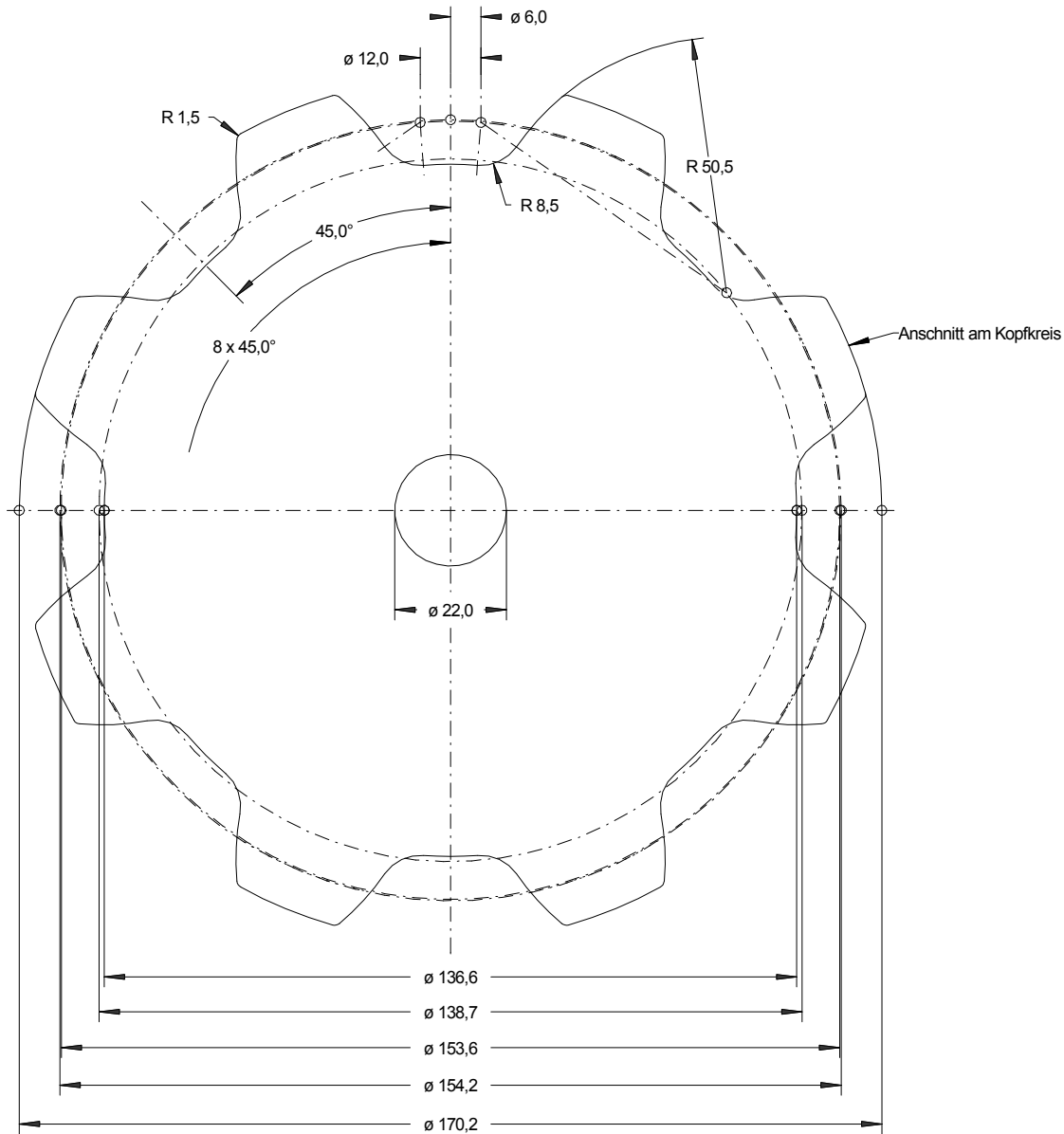

bei Ausführung als Brennschnitt:
ISO 9013 - IA



Material: S355JR		Index	Datum	Name	geändertes Merkmal
gezeichnet:	30.03.2010 Kreuzmayr	Behandlung:			Franz RÜBIG & Söhne GmbH&CoKG Gesenkschmiede und Metallwarenfabrik A-4600 Wels; Mitterhoferstr. 17 Tel.: 07242/47135-0 Fax: 07242/47135-2103 e-mail: schmiede.technik@rubig.com Internet: www.rubig.com
geprüft:		Zchg.-Nr.: 59080005			
freigegeben:					
gültig ab:					
Maßstab:	1:1	Kettenrad T59S/Z8			Format: DIN A3
					Code: 59080005.SKF