

Diese Zeichnung ist geistiges Eigentum der Franz RÜBIG & Söhne GmbH & Co KG und darf weder an Dritte weiter gegeben noch zum Nachbau verwendet werden!

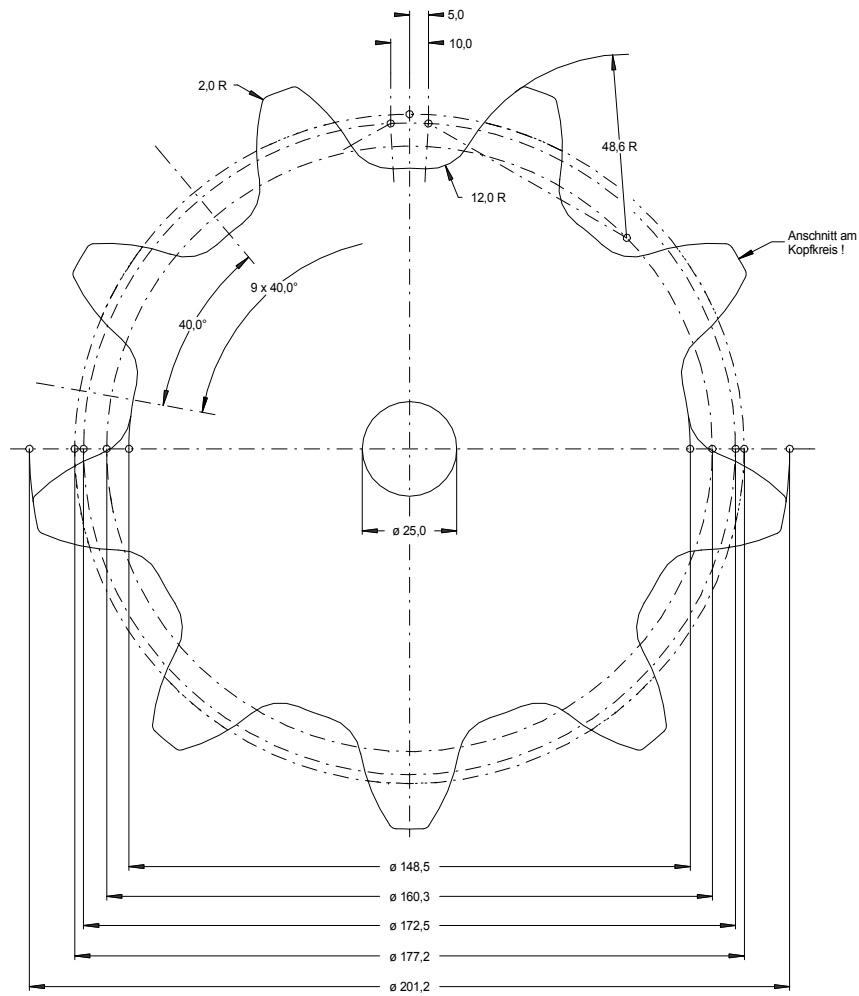

- ø 148,5
- ø 160,3
- ø 172,5
- ø 177,2
- ø 201,2

bei Ausführung als Brennschnitt:  
ISO 9013 - IA



		Index	Datum	Name	geändertes Merkmal
Material: S365JR		Behandlung:			
gezeichnet:	29.03.2010	Kreuzmayr		Franz RÜBIG & Söhne GmbH & Co KG Gesenschmiede und Metallwarenfabrik A-4600 Wels; Mitterhoferstr. 17 Tel.: 07242/47135-0 Fax: 07242/47135-2103 e-mail: schmiede.technik@rubig.com Internet: www.rubig.com	
geprüft:					
freigegeben:					
gültig ab:		Zchg.Nr.:		60090000	
Maßstab:		Format: DIN A2			
1:1		Kettenrad C6/Z9			
		Code: 60090000.SKF			