

Diese Zeichnung ist geistiges Eigentum der Franz RÜBIG & Söhne GmbH&CoKG und darf weder an Dritte weiter gegeben noch zum Nachbau verwendet werden!

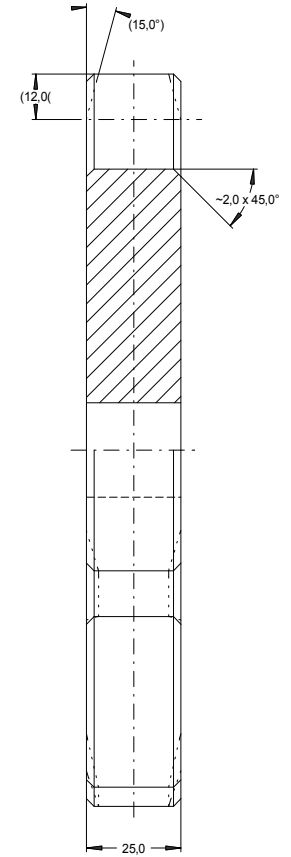

bei Ausführung als Brennschnitt:  
ISO 9013 - IA

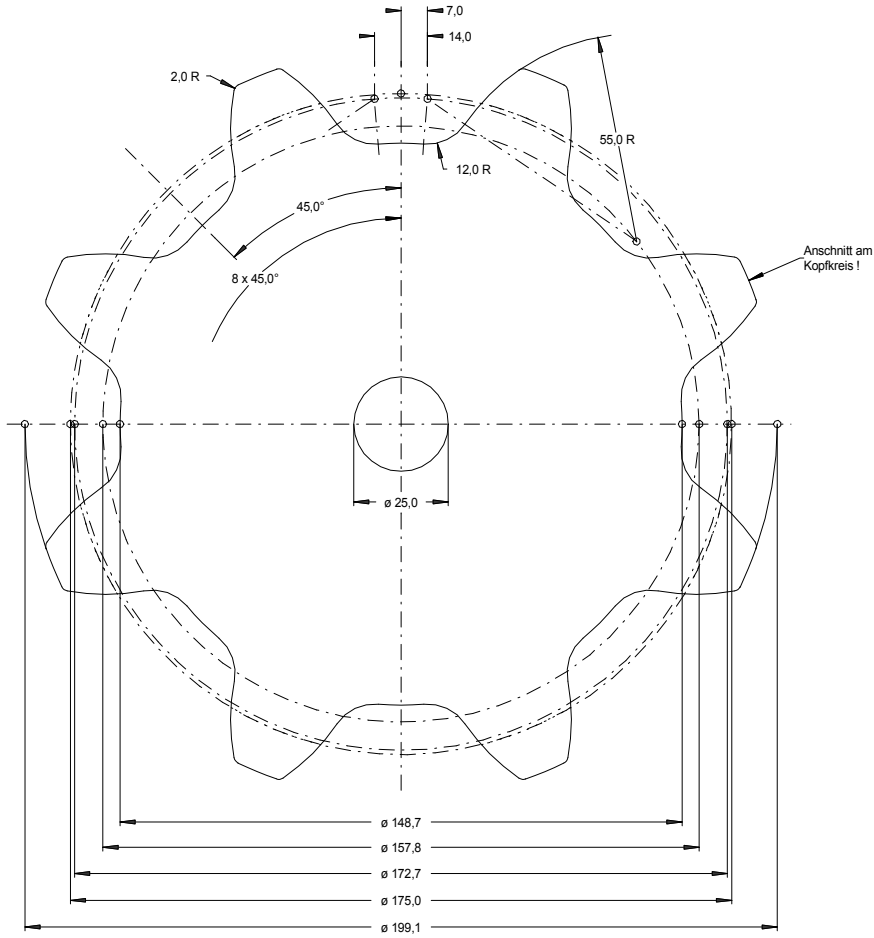

		Index	Datum	Name	geändertes Merkmal
Material: S355JR		Behandlung:			<b>Franz RÜBIG &amp; Söhne GmbH&amp;CoKG</b> Gesenkschmiede und Metallwarenfabrik A-4600 Wels; Mitterhoferstr. 17 Tel.: 07242/47135-0 Fax: 07242/47135-2103 e-mail: schmiede.technik@rubig.com Internet: www.rubig.com
gezeichnet:	25.03.2010	Kreuzmayr			
geprüft:					
freigegeben:		Zchg-Nr.: 67080000			
gültig ab:					
Maßstab:		1:1			Format: DIN A2
		Kettenrad T67/Z8			Code: 67080000.SKF