

Diese Zeichnung ist geistiges Eigentum der Franz RÜBIG & Söhne GmbH & Co KG und darf weder an Dritte weiter gegeben noch zum Nachbau verwendet werden!

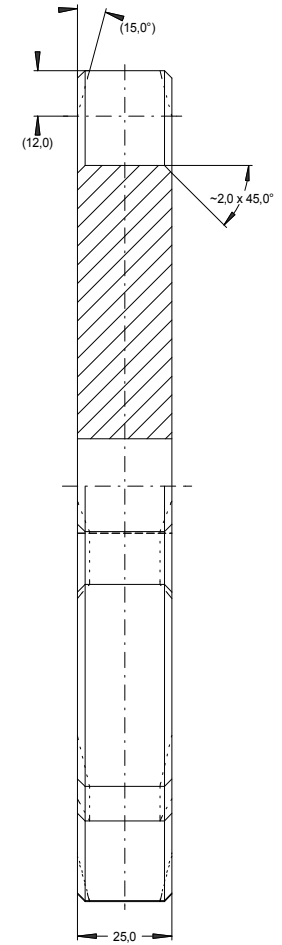

bei Ausführung als Brennschnitt:
ISO 9013 - IA

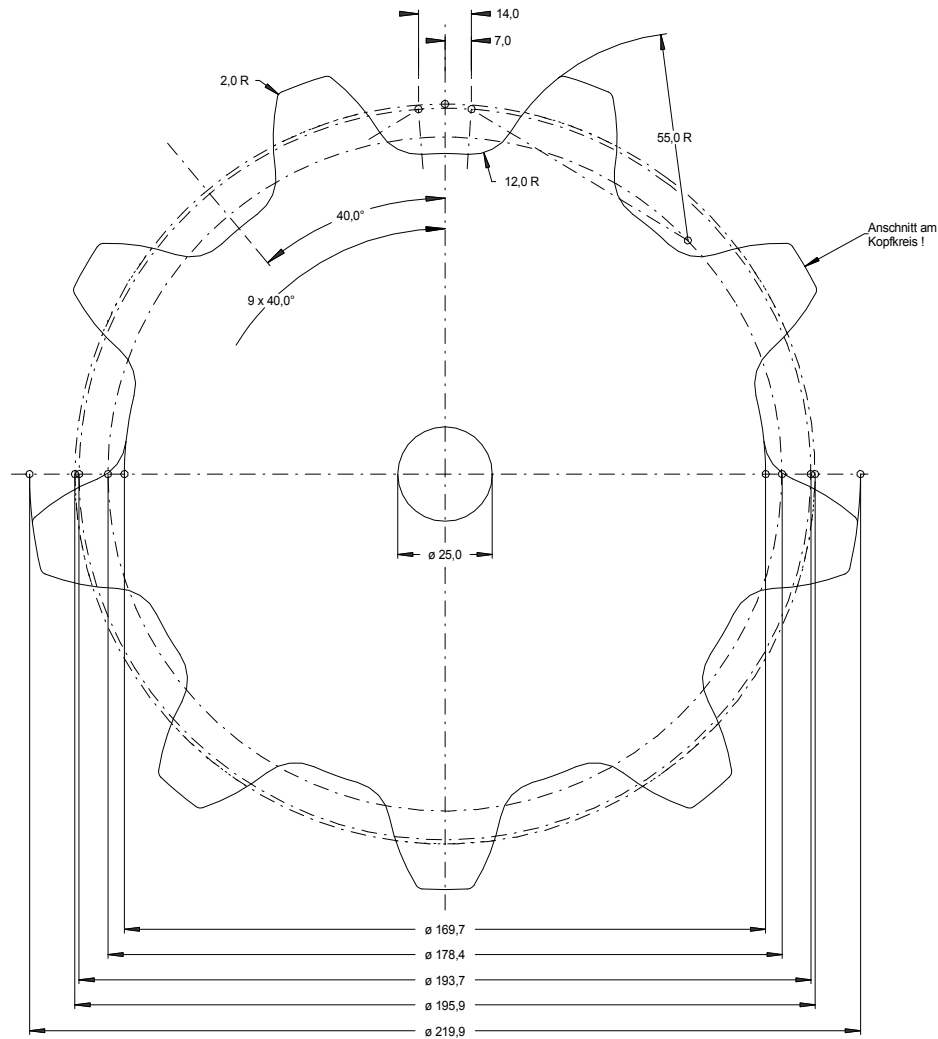

		Index	Datum	Name	geändertes Merkmal
Material: S355JR		Behandlung:			
gezeichnet:	25.03.2010	Kreuzmayr		Franz RÜBIG & Söhne GmbH & Co KG Gesenkschmiede und Metallwarenfabrik A-4600 Wels; Mitterhoferstr. 17 Tel.: 07242/47135-0 Fax: 07242/47135-2103 e-mail: schmiede.technik@rubig.com Internet: www.rubig.com	
geprüft:					
freigegeben:		Zchg-Nr.: 67090000			
gültig ab:					
Maßstab:	1:1				Format: DIN A2
Kettenrad T67/Z9					Code: 67090000.SKF