

Diese Zeichnung ist geistiges Eigentum der Franz RÜBIG & Söhne GmbH & Co KG und darf weder an Dritte weiter gegeben noch zum Nachbau verwendet werden!

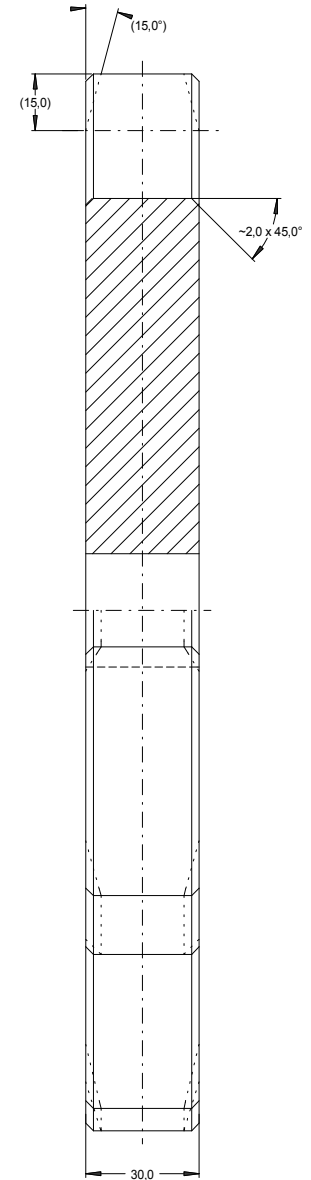
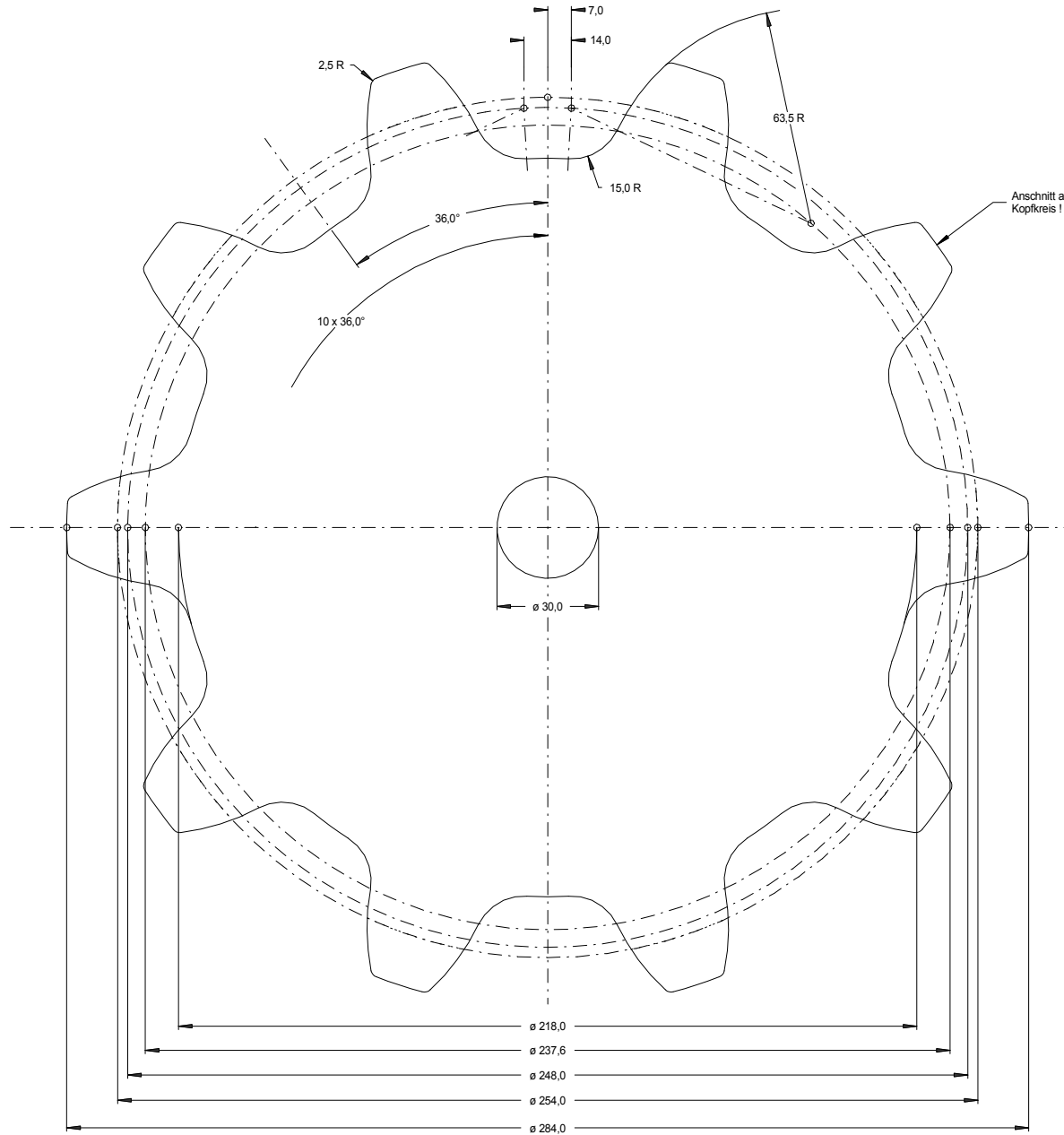

bei Ausführung als Brennschnitt:
ISO 9013 - IA

| | | Index | Datum | Name | geändertes Merkmal |
|------------------|----------|----------------------------|-------|------|--|
| Material: S355JR | | Behandlung: | | | Franz RÜBIG & Söhne GmbH & Co KG Gesenkschmiede und Metallwarenfabrik A-4600 Wels; Mitterhoferstr. 17 Tel.: 07242/47135-0 Fax: 07242/47135-2103 e-mail: schmiede.technik@rubig.com Internet: www.rubig.com |
| gezeichnet: | 09.07.09 | Kreuzmayr | | | |
| geprüft: | | | | | |
| freigegeben: | | | | | |
| gültig ab: | | Zeichnung-Nr.: | | | 78100000 |
| Maßstab: | | Format: DIN A2 | | | Code: 78100000.SKF |
| 1:1 | | Kettenrad T78,5/Z10 | | | |